

Vielen Dank, dass Sie sich für die musikalische Unterhaltung der allBeats Band entschieden haben. Wir sind eine 4-köpfige Gesangs-Formation mit Pianobegleitung.

Dieser Technical Rider beschreibt die Anforderungen an den Veranstalter und unser mitgebrachtes technische Equipment, das wir bei kleinen bis mittelgrossen Auftritten einsetzen.

Wir beschallen uns mit unserem eigenen PA in geschlossene Räume bis ca. 300 Personen und ca. 30m Reichweite in Konzertlautstärke selbst. Bei Open-Air-Veranstaltungen je nach örtlicher Begebenheit etwas weniger. Eine kleine Bühne können wir selbst ausreichend und effektiv beleuchten und bringen die notwendige Lichttechnik mit.

Anforderungen an den Veranstalter

Der Veranstalter muss uns keine Technik zur Verfügung stellen. Wir kommen mit komplett eigenem Beschallungs- und Lichtsystem.

Ein kompetenter Ansprechpartner für technische und organisatorische Fragen muss der Band vor Ort zur Verfügung stehen.

Bühne

Wir mischen uns selbst von der Bühne ab und benötigen daher keinen FOH-Platz im Saal.

- Die Bühne muss mindestens 4 m breit und 2,5 m tief sein, die Raumhöhe darf 2,2 m nicht unterschreiten
- Die Bühne muss trocken und sonnengeschützt sein
- 1 Stromanschluss 230V/10A, Typ 13 (übliche «Haushalts»-Steckdose) muss direkt bei der Bühne vorhanden sein

Aufbau und Abbau

Der Aufbau inkl. Soundcheck dauert ca. 90min. Ein freier Zugang zur Bühne und zum Saal muss gewährleistet sein. Bitte halten Sie uns beim Zugang 2 PKW-Parkplätze frei, damit der Weg zur Bühne möglichst kurz ist. Sollten die Fahrzeuge dort nicht stehen bleiben können, sollten alternative Parkplätze reserviert sein.

Soundcheck

Der Sound-Check dauert ca. 30 Minuten und wird im Idealfall direkt nach dem Aufbau der Technik durchgeführt. Während dieser Zeit ist es wünschenswert, wenn sich keine Gäste im Saal/Auditorium befinden.

Bühnenplan

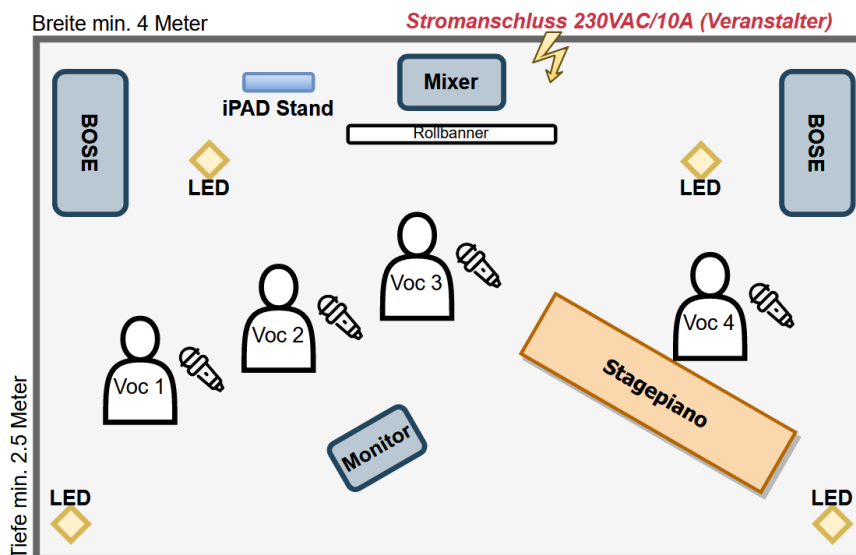

Unser Technisches Equipment

Im Folgenden die Auflistung der von uns mitgebrachte Technik und Material. Wir bringen ein eigenes In-Ear-System und Funk-Mikrofone mit Stativen mit. Je nach örtlicher Begebenheit, bei kleinen Räumen wird nur ein BOSE L2 Lautsprecher direkt hinter der Band aufgestellt.

Beleuchtung

- 2 x LED 2 Stairville DCL Flat Par 5 x 4W 2in1 CW/WW auf Stativ
- 2 x LED Stairville DCL Flat Par 5 x 4W 2in1 CW/WW auf Boden

PA / Beschallung

- 2 x BOSE L2 Model II mit 4 BOSE B1 Lautsprecher
- 1 x Mixer Soundcraft UI24R
- 1 x Monitor BOSE S1

Instrumente

Kanal	Instrument	Mikrofon	Typ	Position
1	Vocals Christine	Shure Beta 58A	XLR / Bal.	Voc 1
2	Vocals Patrik	Shure Beta 58A	XLR / Bal.	Voc 2
3	Vocals Anita	Shure Beta 58A	XLR / Bal.	Voc 3
4	Vocals Beat	AKG Headset	XLR / Bal.	Voc 4
5	Roland Piano L		1/4" TRS	Stagepiano
6	Roland Piano R		1/4" TRS	Stagepiano

